



**ROMANIA**  
**JUDETUL CONSTANTA**  
**MUNICIPIUL CONSTANTA**  
**CONSILIUL LOCAL**

### **HOTĂRÂRE**

**privind atribuirea în proprietate domnului Ganea Gelu, revoluționar, a unei suprafețe de teren reprezentând loc de veci în baza Legii nr.341/2004**

Consiliul local al municipiului Constanța întrunit în ședința ordinară din data de \_\_\_\_\_ 2018;

Având în vedere expunerea de motive a domnului primar Decebal Făgădău înregistrată sub nr.194914/13.11.2018, raportul Comisiei de specialitate nr.3 pentru servicii publice, comerț, turism și agrement, raportul Comisiei de specialitate nr.5 pentru administrație publică, juridică, apărarea ordinii publice, respectarea drepturilor și libertăților cetățeanului și raportul Direcției patrimoniu și cadastru înregistrat sub nr.194915/13.11.2018;

Luând în considerare adresa Direcției gestionare servicii publice nr.160401/25.09.2018;

În temeiul dispozițiilor art.10, alin.(2) din Legea nr.213/1998 privind bunurile proprietate publică și art.5, alin.(1), lit. i) din Legea nr.341/2004 a recunoștinței pentru victoria Revoluției Române din Decembrie 1989, pentru revolta muncitorească anticomunistă de la Brașov din noiembrie 1987 și pentru revolta muncitorească anticomunistă din Valea Jiului - Lupeni - august 1977 și H.G. nr. 1412/2004 pentru aprobarea Normelor metodologice de aplicare a Legii recunoștinței pentru victoria Revoluției Române din Decembrie 1989 și pentru revolta muncitorească anticomunistă de la Brașov din noiembrie 1987 nr.341/2004;

În conformitate cu prevederile art.36, alin.(2), lit. c și art. 115, alin.(1), lit.b din Legea nr. 215/2001 privind administrația publică locală, republicată;

### **HOTĂRĂȘTE**

**Art. 1** – Se aprobă trecerea din domeniul public în domeniul privat al municipiului Constanța a unei suprafețe de teren reprezentând loc de veci situat în Cimitirul municipal Constanța, conform anexei care face parte integrantă din prezenta hotărâre.

**Art. 2** – (1) Se aprobă atribuirea în proprietatea domnului Ganea Gelu, fără plată, terenul prevăzut în anexă, dotat cu criptă, având ca scop realizarea înhumărilor.

(2) Atribuirea în proprietate se face în condițiile prevăzute de art.35, alin.3 din H.G. nr.1412/2004 respectiv, dreptul de proprietate acordat nu poate fi transmis decât prin moștenire legală.

**Art. 3** – Predarea - primirea terenului se va face prin proces verbal de punere în posesie încheiat între Serviciul gestionare cimitire, Serviciul cadastru din cadrul Direcției patrimoniu și cadastru și domnul Ganea Gelu.

**Art. 4** - Deținătorul dreptului de proprietate nu va mai putea beneficia de concesiunea unui alt loc de înhumare în niciunul din cimitirele de pe raza municipiului Constanța.

**Art. 5** - Proprietarul este obligat să respecte Regulamentul de organizare și funcționare a cimitirelor de pe raza municipiului Constanța aprobat prin hotărâre a consiliului local.

**Art. 6.** - Formalitățile de publicitate imobiliară se vor efectua de proprietar.

**Art. 7** - Compartimentul relații consiliul local și administrația locală va comunica prezenta hotărâre Direcției patrimoniu și cadastru, Direcției gestionare servicii publice-Serviciul gestionare cimitire, Direcției financiare, Serviciului juridic, S.P.I.T. Constanța și domnului Ganea Gelu prin Serviciul gestionare cimitire în vederea aducerii la îndeplinire și spre știință Instituției prefectului județului Constanța.

Prezenta hotărâre a fost votată de consilierii locali astfel: \_\_\_\_\_ pentru, \_\_\_\_\_ împotriva, \_\_\_\_\_ abțineri.

La data adoptării sunt în funcție \_\_\_\_\_ consilieri din 27 membri.

PREȘEDINTE ȘEDINȚĂ,

CONTRASEMNEAZĂ  
SECRETAR,  
MARCELA ENACHE

CONSTANȚA

NR. \_\_\_\_\_ / \_\_\_\_\_ 2018



**ROMANIA**  
**JUDETUL CONSTANTA**  
**MUNICIPIUL CONSTANTA**  
**CONSILIUL LOCAL**

**ANEXA LA H.C.L. NR. \_\_\_\_\_**

<b>Elemente identificare bun</b>	<b>Suprafață teren</b>	<b>Numele și prenumele persoanei îndreptățite (beneficiar al legii nr.341/2004- revoluționar)</b>	<b>Observatii</b>
Teren Loc de înhumare în Cimitirul municipal, Figura A15, loc 230	4,50 mp	Ganea Gelu	Legea nr. 213 / 1998 Legea 314/2004 Adresă Serviciul gestionare cimitire nr.160401/25.09.2018

INCADRARE IN ZONA

PLAN DE SITUATIE  
Scara 1:50  
CIMITIRUL BABA NOVAC  
Figura A15  
Loc 230  
S = 4,50 mp

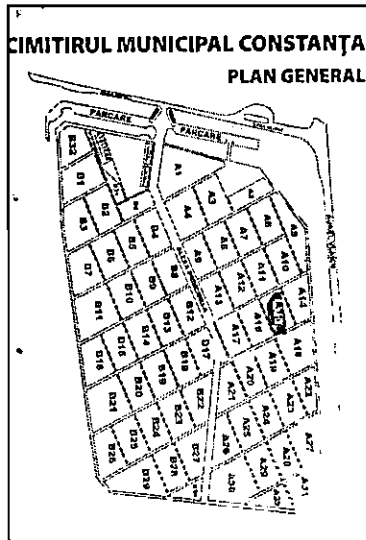

PRIMĂRIA MUNICIPIULUI CONSTANȚA  
SERVICIUL CADASTRU  
**VIZAT SPRE NESCHIMBARE**  
Nr. 160401  
Data 17.10.2018 Semnatura

Loc 266

Loc 229

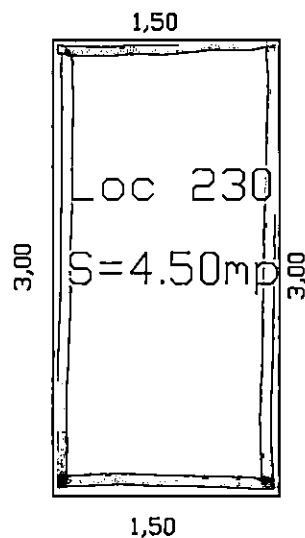

Loc 231

Alee



**ROMÂNIA**  
**JUDEȚUL CONSTANȚA**  
**MUNICIPIUL CONSTANȚA**  
**PRIMAR**  
**NR. 194914/13.11.2018**

### **EXPUNERE DE MOTIVE**

Având în vedere adresa Direcției gestionare servicii publice-Serviciul gestionare cimitire nr.160401/25.09.2018 conform căreia domnul Ganea Gelu poate primi în proprietate un loc de înhumare în Cimitirul municipal, figura A15, loc 230, în suprafață de 4,50 mp, pe care este construită o criptă cu 3 nivele;

Analizând excepția de neconstituționalitate, Curtea Constituțională, prin Decizia nr.798/2011, statuează că locurile de veci pot fi trecute din domeniul public în domeniul privat al unităților administrativ-teritoriale, urmând apoi regimul juridic de drept comun al bunurilor proprietate privată;

În temeiul prevederilor art.45 alin.(6) din Legea nr.215/2001 inițiez proiectul de hotărâre privind atribuirea în proprietate domnului Ganea Gelu, revoluționar, a unei suprafețe de teren reprezentând loc de veci în baza Legii nr.341/2004.

**PRIMAR**

**DECEBAL FĂGĂDĂU**



ROMÂNIA  
JUDEȚUL CONSTANȚA  
MUNICIPIUL CONSTANȚA  
CONSILIUL LOCAL  
COMISIA DE SPECIALITATE NR. 3 – PENTRU SERVICII PUBLICE,  
COMERȚ, TURISM ȘI AGREMENT

## R A P O R T

Având în vedere expunerea de motive inițiată de domnul primar Decebal Făgădău;

**Analizând proiectul de hotărâre privind atribuirea în proprietate domnului Ganea Gelu, revoluționar, a unei suprafețe de teren reprezentând loc de veci în baza Legii nr.341/2004**

Comisia, întrunită azi 23.11.2018, în conformitate cu prevederile art.44 alin.1 din Legea nr.215/2001 privind administrația publică locală, republicată, avizează:

Favorabil / ~~nefavorabil~~ proiectul de hotărâre prezentat.

**PREȘEDINTE COMISIE,  
CĂTĂLIN-FLORIN PAPUC**



**ROMANIA  
JUDETUL CONSTANTA  
MUNICIPIUL CONSTANTA  
CONSILIUL LOCAL  
COMISIA NR. 5 – PENTRU ADMINISTRATIE PUBLICA,  
JURIDICA, APARAREA ORDINII PUBLICE, RESPECTAREA  
DREPTURILOR SI LIBERTATILOR CETATEANULUI**

**RAPORT**

Având în vedere expunerea de motive inițiată de domnul primar Decebal Făgădău;

**Analizând proiectul de hotărâre privind atribuirea în proprietate domnului Ganea Gelu, revoluționar, a unei suprafețe de teren reprezentând loc de veci în baza Legii nr.341/2004**

În conformitate cu prevederile art.44 alin.1 din Legea nr. 215/2001 privind administrația publică locală, republicată, în ședința Comisiei nr.5 din data 23.11.2018 se avizează **FAVORABIL/NEFAVORABIL** proiectul de hotărâre prezentat.

**PREȘEDINTE COMISIE,**

**ADRIANA ARGHIRESCU**



**ROMANIA**  
**JUDETUL CONSTANTA**  
**PRIMARIA MUNICIPIULUI CONSTANTA**  
**DIRECTIA PATRIMONIU SI CADASTRU**  
**SERVICIUL PATRIMONIU**  
**NR.194915/13.11.2018**

### **RAPORT**

**privind atribuirea în proprietate domnului Ganea Gelu, revoluționar, a unei suprafețe de teren reprezentând loc de veci în baza Legii nr.341/2004**

Potrivit art.5 alin.(1) lit. i din Legea nr.341/2004 a recunoștinței pentru victoria Revoluției Române din Decembrie 1989 și pentru revolta muncitorească anticomunistă de la Brașov din noiembrie 1987, destinatarii legii au dreptul la atribuirea în proprietate, fără plată, a locului de veci;

Având în vedere adresa Direcției gestionare servicii publice-Serviciul gestionare cimitire nr.160401/25.09.2018 conform căreia domnul Ganea Gelu poate primi în proprietate un loc de înhumare în Cimitirul municipal, figura A15, loc 230, în suprafață de 4,50 mp, pe care este construită o criptă cu 3 nivele;

Dreptul de proprietate asupra locului de veci nu poate fi transmis decât prin moștenire legală, moștenitorii având obligația punerii în aplicare a acesteia în termen de 30 de zile la Serviciul gestionare cimitire.

Înhumările, deshumările și reînhumările se vor efectua de către societatea pestatoare/asociață responsabilă pentru cimitirul unde este amplasat locul de înhumare, conform tarifelor stabilite afișate la loc vizibil, cu respectarea normelor sanitare antiepidemice, în baza adevăratei emise de Serviciul gestionare cimitire.

În acest loc vor putea fi înhumați titularul dreptului de proprietate, soții/soțiile acestora, ascendenții și descendenții lor până la gradul IV inclusiv, precum și orice altă persoană numai cu acordul scris al titularului, cu rezervarea unui loc pentru titular.

Titularul dreptului de proprietate al locului de înhumare are obligația amenajării și întreținerii acestui loc și a lucrărilor funerare existente asigurându-i un aspect cât mai îngrijit.

Deținătorul dreptului de proprietate nu va putea beneficia de concesiunea unui alt loc de înhumare din cimitirele de pe raza municipiului Constanța.

După semnarea proceselor verbale de punere în posesie Serviciul gestionare cimitire se va ocupa în continuare de aceste locuri de veci.

Luând în considerare prevederile art. 36, alin.(2), lit. "c", alin.(5), lit. "a", art.45 alin.(3) și art.115 alin.(1), lit. "b" din Legea nr.215/2001 privind administrația publică locală, republicată, conform căreia Consiliul Local hotărăște darea în administrare, concesiunea sau închirierea bunurilor proprietate publică a comunei orașului sau municipiului, după caz, precum și a serviciilor publice de interes local, în condițiile legii;



Văzând dispozițiile art.10, alin.2 din Legea nr.213/1998 privind bunurile proprietate publică cu modificările și completările ulterioare conform cărora "trecerea din domeniul public în domeniul privat se face, după caz, prin hotărâre a Guvernului a consiliului județean, sau a consiliului local, dacă prin Constituție sau prin lege nu se dispune altfel";

În temeiul dispozițiilor Legii nr.341/2004 se dispune atribuirea în proprietate domnului Ganea Gelu, revoluționar, a unei suprafețe de teren reprezentând loc de veci în baza Legii nr.341/2004.

**DIRECTOR EXECUTIV PATRIMONIU ȘI CADASTRU,**  
Nicoleta **FLORESCU**

**ȘEF SERVICIUL PATRIMONIU,**  
Sorina **GHERASIM**

**SERVICIUL PATRIMONIU,**  
Georgiana **SIMION**



ROMANIA  
JUDETUL CONSTANTA  
**PRIMARIA MUNICIPIULUI CONSTANTA**  
**DIRECTIA GESTIONARE SERVICII PUBLICE**  
SERVICIUL GESTIONARE CIMITIRE  
TELEFON 0241/632721  
NR. 160401 /25.09.2018



Către,  
**Direcția Patrimoniu și Cadastru**

În atenția Doamnei Florescu Nicoleta, Director Executiv,

Referitor: atribuire loc de înhumare în proprietate

Prin prezenta, vă rugăm să faceți demersurile pentru atribuirea în proprietatea domnului Ganea Gelu a locului de veci din Cimitirul Municipal, fig. A15, lot 230, cu suprafața de 4,50 mp, conform prevederilor Legii 341/12.07.2004, recunoștinței față de eroii-martiri și luptătorii care au contribuit la victoria Revoluției Române din decembrie 1989.

În prezent pe locul de înhumare mai sus menționat este construită o criptă cu 3 nivele, al cărei proprietar este domnul Ganea Gelu.

Condițiile minime ce trebuie îndeplinite de către persoanele cărora li se va atribui în proprietate un loc de înhumare în unul din cimitirele de pe raza municipiului Constanța sunt următoarele:

- Beneficiarul are obligația să depună o copie a **Hotărârii privind atribuirea în proprietate a unei suprafețe de teren reprezentând loc de veci** la Serviciul Gestionare Cimitire, cu angajamentul respectării Regulamentului de Organizare și Funcționare a cimitirelor de pe Raza Municipiului Constanța, Anexa 1 la H.C.L.M. nr. 69/2010;

- Dreptul de proprietate asupra locului de veci poate fi transmis doar prin moștenire legală, cu obligația depunerii documentului care atestă calitatea moștenitorilor față de acest bun, la Serviciul Gestionare Cimitire în termen de 30 de zile de la emitere;

- În acest loc vor putea fi înhumați titularul dreptului de proprietate, soții/soțiile acestora, ascendenții și descendenții lor până la gradul IV inclusiv, precum și orice altă persoană numai cu acordul scris al titularului, cu rezervarea unui loc pentru titular; Titularul dreptului de proprietate are obligația amenajării și întreținerii locului de înhumare, asigurându-i un aspect cât mai îngrijit;

- Înhumările, deshumările și reînhumările se vor efectua de către societatea prestatoare/asociată responsabilă pentru cimitirul unde este amplasat locul de înhumare, conform tarifelor stabilite afișate la loc vizibil, cu respectarea normelor sanitare antiepidemice, în baza adeverinței emise de Serviciul Gestionare` ` Cimitire.

Vă mulțumim.

Director Executiv,

**Rareș Iordache**

Red. 2 ex.

Șef Serviciu,

**Irina Zana**

Elaborat,

**Irina Barbu**

# ROMÂNIA

Secretariatul de Stat pentru Problemele  
Revoluționarilor din Decembrie 1989



Comisia Parlamentară  
Revoluționarilor din Decembrie 1989



ELIBEREAZĂ

## CERTIFICAT

SERIALRM-GNR. 00826



**GANEA GELU**

D-LUI (D-NEI)

NĂSCUT(Ă) LA DATA DE: ZIUA 06 LUNA APRILIE ANUL 1963 ÎN COM. HÎRȘOVA

FIUL (FIICA) LUI ION ȘI AL(A) ANICA

COD NUMERIC PERSONAL

CONFIRMÂND TITLUL DE

**LUPTĂTOR PENTRU VICTORIA REVOLUȚIEI ROMÂNE  
DIN DECEMBRIE 1989**

**- LUPTĂTOR REMARCAT PRIN FAPTE DEOSEBITE -**

ÎN CONDIȚIILE LEGII RECUNOȘTINTEI FAȚĂ DE EROII MARTIRI ȘI LUPTĂTORII CARE  
AU CONTRIBUIT LA VICTORIA REVOLUȚIEI ROMÂNE DIN DECEMBRIE 1989 NR. 341/ 2004.

POSESORUL PREZENTULUI CERTIFICAT BENEFICIAZĂ DE DREPTURILE CONFERITE DE  
LEGEA NR. 341/ 2004 POTRIVIT CALITĂȚII DOBÂNDITE

S.S.P.R.,  
SECRETAR DE STAT  
ADRIAN VIOREL NICOLĂESCU



COMISIA PARLAMENTARĂ  
A REVOLUȚIONARILOR  
DIN DECEMBRIE 1989,  
PREȘEDINTE  
RAYMOND LUCA

ELIBERAT ASTĂZI .....14.05.2010.....

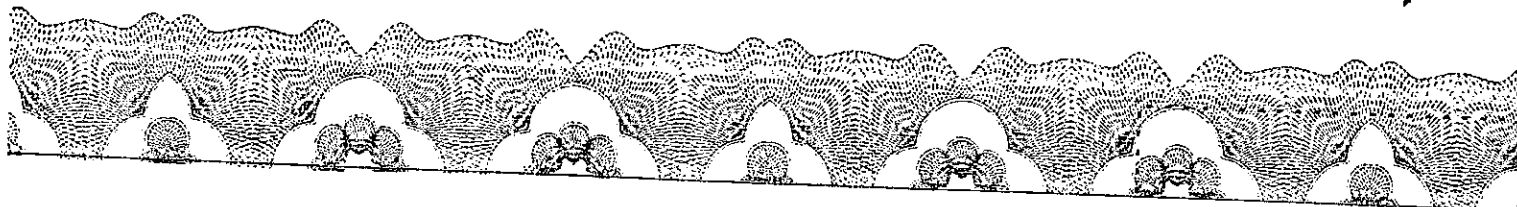



**CIMITIRUL MUNICIPAL  
CONSTANȚA**



**CONTRACT DE VÂNZARE-CUMPARARE (BUNURI ȘI SERVICII)  
CU PLATA IN RATE  
NR. 16062/19.09.2018**

**1. PĂRȚILE CONTRACTANTE**

**PROGRESS CONSULTING S.A.**, cu sediul social în municipiul Constanța, strada Baba Novac nr.194, județul Constanța, înregistrată la Oficiul Registrului Comerțului sub nr. J13/2566/1997, Cod Unic de Înregistrare 10093155, atribut fiscal RO, având contul nr. RO06DAFB105200118712RO01 - LEI și RO60DAFB105200118712EU01 - EURO deschis la BANK LEUMI ROMANIA, Sucursala Constanța, în calitate de administrator al **CIMITIRULUI MUNICIPAL CONSTANȚA**, reprezentată de Gombos Mihaela, în calitate de **PRESTATOR**, pe de o parte,

și

A. GANEA GELU, domiciliat în municipiul Constanța, ..... județul Constanța, tel: ..... posesor al C.I./B.I., seria numărul ....., eliberat de către SPCLEP CONSTANTA la data de 11.04.2017 ..... în calitate de **BENEFICIAR** pe de altă parte,

B. , domiciliat în municipiul Constanța, bd./str./al., nr., bloc., sc., ap., județul Constanta, telefon , posesor al C.I./B.I., seria , numărul , eliberată de către SPCLEP Constanța, la data de , CNP , în calitate de **PERSOANĂ DE CONTACT/FIDEIUSOR**, căreia îi revin toate drepturile din acest contract și răspunde în solidar cu BENEFICIARUL de executarea obligațiilor asumate de acesta;

**2. PREAMBUL**

**Beneficiarul are obligația de a perfecta contractul de concesiune pentru locul de înhumare mai jos menționat, la alegere, pe una din perioadele de 25 sau 49 ani și de a achita taxa de concesiune stabilită de autoritatea publică locală, prin intermediul Serviciului Administrare Cimitire din cadrul Primăriei Municipiului Constanța.**

**Responsabilitatea încheierii contractului de concesiune cade în sarcina exclusivă a beneficiarului lucrării, potrivit Regulamentului de Organizare și Funcționare a Cimitirelor de pe raza municipiului Constanța.**

**La producerea evenimentului (decesului) beneficiarul are obligația prezentării contractului de concesiune încheiat cu Municipiul Constanța.**



**CIMITIRUL MUNICIPAL  
CONSTANȚA**



**Părțile convin încheierea prezentului contract:**

**3. OBIECTUL CONTRACTULUI**

3.1. Obiectul contractului îl reprezintă:

- vânzarea următoarei lucrări: criptă (loc de veci) cu 3 nivele, borduri mozaic, capac mozaic, postament mozaic, cruce mozaic tip liră, vaza și felinar marmura, masuta mozaic, o fotografie pe ceramică tip 7x 9, ovală;
- prestarea următoarelor servicii: amenajarea spațiului între cripte, închiriere casă funerară 24 ore pentru o persoană la comun, în Fig A15 Lot 230.

**4. DURATA CONTRACTULUI**

4.1. Contractul se încheie pe o perioadă de 12 luni, începând cu data achitării avansului.

**5. PREȚUL CONTRACTULUI**

5.1. Prețul total al contractului este de 8.127,50 lei.

5.2. Prețul total va fi achitat, astfel:

- la încheierea contractului, BENEFCIARUL achită în avans suma de 1.127,50 lei.
- diferența de 7.000 lei urmează să fie achitată în 1 rată consecutivă.

**6. OBLIGAȚIILE PĂRȚILOR**

6.1. PRESTATORUL se obligă:

- a) în cazul în care contravaloarea avansului este cel puțin egală cu valoarea lucrării reprezentând criptă (locul de veci) din Anexa 1, termenul de finalizare va fi de 12 luni de la achitarea avansului;
- b) în cazul în care contravaloarea avansului este mai mică decât valoarea lucrării reprezentând cripta (locul de veci) din Anexa 1, lucrarea se va finaliza în termen de 24 luni de la data achitării avansului;
- c) să predea, la solicitarea beneficiarului, lucrarea prin proces verbal de recepție. Nesolicitarea de către beneficiar a întocmirii procesului verbal de recepție echivalează cu acceptarea tacită a lucrării din partea acestuia, prestatorul fiind exonerat de orice obligație;
- d) să sesizeze beneficiarul la timp pentru situațiile de imposibilitate în a efectua lucrările din cauze neconforme legii sau de eventualele aspecte cu caracter obiectiv apărute;
- e) să remedieze, în perioada de garanție, orice defecțiune apărută ca urmare a culpei sale în executarea lucrărilor;
- f) să ofere garanție pentru lucrarea executată pe o perioadă de 5 ani de la data semnării procesului verbal de predare-primire.

6.2. BENEFCIARUL serviciilor se obligă:

- a) să plătească conform art.5;
- b) să solicite și să preia lucrarea funerară prin proces verbal de recepție;



## **CIMITIRUL MUNICIPAL CONSTANȚA**



- c) acceptate ca în cazul în care el sau PERSOANA DE CONTACT, solicită executarea lucrării înainte de termenul stabilit în contract să i se repartizeze un alt loc cu aceleași caracteristici.

### **6.3. CLAUZE SPECIALE**

a) Neachitarea de către beneficiar, a ratelor la data scadenta, atrage obligarea acestuia la plata penalităților în cuantum de 0,1 % din suma neachitată, pentru fiecare zi de întârziere.

b) Niciuna dintre părțile contractante nu poate cesiona drepturile și obligațiile ce decurg din prezentul contract decat cu acordul scris al celeilalte părți.

c) PERSOANA DE CONTACT, în calitate de fideiutor, se obligă să suporte, în solidar cu beneficiarul, obligațiile financiare ale acestuia decurgând din prezentul contract, prestatorul putându-se îndrepta direct împotriva PERSOANEI DE CONTACT pentru recuperarea sumelor scadente și neachitate. PERSOANA DE CONTACT înțelege să renunțe la beneficiul de discuțiune reglementat de prevederile art. 2294 Cod civil și declară că îndeplinește condițiile prevăzute de art. 2285 Cod Civil pentru a deveni fideiutor.

### **7. ÎNCETAREA CONTRACTULUI**

7.1. Prezentul contract poate înceta în următoarele moduri:

a) BENEFICIARUL poate denunța unilateral contractul, din motive neimputabile PRESTATORULUI, înainte de efectuarea prestațiilor de către PRESTATOR. În cazul în care BENEFICIARUL dorește încetarea contractului, acesta are obligația să anunțe intenția de denunțare unilaterală cu 30 de zile înainte. În acest caz, după expirarea celor 30 de zile, părțile convin că PRESTATORUL urmează să îi restituie BENEFICIARULUI 75 % din prețul achitat de BENEFICIAR până la momentul încetării contractului. BENEFICIARUL poate denunța unilateral contractul din motive neimputabile PRESTATORULUI numai dacă și-a îndeplinit toate obligațiile contractuale asumate până la data la care dorește încetarea contractului și numai până la data la care PRESTATORUL nu și-a executat total sau parțial obligațiile contractuale asumate.

b) în cazul în care BENEFICIARUL nu își îndeplinește obligația de plată a prețului la termenele convenite, părțile convin că PRESTATORUL are următoarele drepturi:

- PRESTATORUL poate decide rezilierea contractului de plin drept fără punere în întârziere și fără intervenția instanțelor de judecată, situație în care PRESTATORUL este îndreptățit să păstreze toate plățile parțiale efectuate în baza prezentului contract de către BENEFICIAR. Punerea în întârziere rezultă din simplul fapt al neexecutării de către BENEFICIAR a obligației de plată, fără a fi necesară o altă formalitate. Rezilierea operează de la data menționată de PRESTATOR în notificarea de reziliere comunicată BENEFICIARULUI;



## **CIMITIRUL MUNICIPAL CONSTANȚA**



- PRESTATORUL poate decide continuarea prezentului contract, caz în care urmează să demareze procedurile de recuperare a sumelor scadente datorate de BENEFICIAR împreună cu accesoriile acestora.

c) în cazul în care PRESTATORUL nu își îndeplinește obligațiile asumate prin prezentul contract (de realizare și predare a cripei în termenul contractual convenit), BENEFICIARUL și/sau moștenitorii acestuia pot decide rezilierea contractului de plin drept fără punere în întârziere și fără intervenția instanțelor de judecată. Rezilierea operează de la data menționată de BENEFICIAR și/sau moștenitorii acestuia în notificarea de reziliere comunicată prestatorului. În cazul rezilierii contractului din motive imputabile PRESTATORULUI, BENEFICIARUL și/sau moștenitorii acestuia pot solicita daune interese-convenționale cuantificate conventional la 25% din sumele achitate în baza prezentului contract. Se vor restitui, de asemenea, și sumele achitate până la momentul rezilierii.

7.2. Rezilierea prezentului contract nu exonerează părțile de executarea obligațiilor scadente până în momentul intervenirii rezilierii.

### **8. FORȚĂ MAJORĂ**

8.1. Nici una dintre părțile contractante nu răspunde de neexecutarea la termen sau/și de executarea în mod necorespunzător - total sau parțial - a oricărei obligații care îi revine în baza prezentului contract, dacă neexecutarea sau executarea necorespunzătoare a obligației respective a fost cauzată de forța majoră, așa cum este definită de lege.

### **9. LITIGII**

9.1. Părțile au convenit ca toate neînțelegerile privind validitatea prezentului contract sau rezultate din interpretarea, executarea ori încetarea acestuia să fie rezolvate pe cale amiabilă de reprezentanții lor.

9.2. Dacă nu este posibilă rezolvarea litigiilor pe cale amiabilă, părțile se vor adresa instanțelor judecătorești competente.

### **10. CLAUZE FINALE**

10.1. Modificarea prezentului contract se face numai prin act adițional încheiat între părțile contractante.

10.2. Prezentul contract, împreună cu anexele sale, care fac parte integrantă din cuprinsul său, reprezintă voința părților și înlătură orice altă înțelegere verbală dintre acestea, anterioară sau ulterioară încheierii lui.

10.3. Părțile convin că prevederile prezentului contract reprezintă în totalitate termenii aplicabili acestuia și că nu există elemente secundare asupra cărora părțile nu au convenit.

10.4. Părțile convin că nu se poate deroga de la prevederile exprese ale contractului.

10.5. Ambele părți își asumă toate riscurile referitoare la schimbările imprevizibile ale împrejurărilor și nu au dreptul de a solicita în instanță adaptarea, încetarea contractului.



**CIMITIRUL MUNICIPAL**  
**CONSTANȚA**



10.6. Părțile își asumă obligația de a păstra confidențialitatea cu privire la acest contract, precum și cu privire la toate informațiile și documentele privitoare la executarea acestui contract.

10.7. Părțile sunt de acord ca orice notificare sau înștiințare să fie făcută în scris, prin poștă sau fax, la sediile indicate la momentul încheierii contractului, orice modificare intervenită cu privire la acestea urmând să fie adusă la cunostință celeilalte părți în termen de 10 zile, sub consecința neluării în seamă.

10.8. Noi, părțile contractante, declarăm că, înainte de semnarea actului, am citit personal cuprinsul acestuia, constatând că el corespunde voinței și condițiilor stabilite de noi, părțile, de comun acord, drept pentru care semnăm mai jos.

Redactat, listat în DOUĂ exemplare, azi 19.09.2018 , la sediul SC PROGRESS CONSULTING S.A.

**SC PROGRESS CONSULTING SA,**



**BENEFICIAR,**

**Ganea Gelu**



Seria FFCPROM Nr. 137178

Cumparator: \*137  
GANEA GELU A15/230 CTR:16062

Nr.ord.reg.com./an

C.I.F.: 1

Sediul:

Judetul: CONSTANTA Constanta

Contul:

Banca:

Tel:



Nr.facturii: 137178  
Data: 19-09-2018  
Nr.aviz: 0  
(daca e cazul)

Cota T.V.A.: 19%

Consulting SA  
13/2566/1997  
3155  
BABA NOVAC NR.194  
CONSTANTA Tel./Fax:0241632721  
social: 500000  
Titul: RO06DAFB105200118712RO01-LEI  
Banca: BANK LEUMI ROMANIA  
Contul: RO60DAFB105200118712EU01-EURO  
Banca: BANK LEUMI ROMANIA  
Website: www.cimitirul.ro  
E-mail: contact@cimitirul.ro

Nr. ct.	Denumirea produselor sau a serviciilor	U.M.	Cantitatea	Pretul unitar (fara TVA)	Valoarea	Valoarea TVA
	1	2	3	4	5(3x4)	6
1	AVANS CRIPTA	VAL	1.000	947.48	947.48	180.02
2						
3						
4						

Achitat cu BF. Numar doc., Loc cimitir:A15- 230, [Valoare: 8127.50, Achitat: 1127.50, Sold: 7000.00]

Semnatura si stampila furnizorului  GOMBAN MIHAELA 288145334145	Numele delegatului: GANEA GELU A15/230 B.I./C.I.: eliberat(a) C.N.P.: Mijlocul de transport nr. Expedierea la data de 19-09-2018 ora 10:24:34 Semnaturile.....	Total	947.48	180.02
		Semnatura de primire	Total de plata (col.5+col.6)  1127.50	

Acest document a fost emis conform OG 2226/2006

"Evidenta locuri Cimitiri" v.27.03.2018 - Mentor S.R.L. Constanta

Prin acceptarea acestei facturi sunt de acord ca datele mele cu caracter personal sa fie folosite in conformitate cu Reg. UE 679/2016



ROMÂNIA  
JUDEȚUL CONSTANȚA  
PRIMĂRIA MUNICIPIULUI CONSTANȚA  
DIRECȚIA PATRIMONIU ȘI CADASTRU  
SERVICIUL CADASTRU  
NR. R. 160401 / 14.10.2018.



CĂTRE,

SERVICIUL PATRIMONIU

Referitor la adresa înregistrată cu nr. 160401/11.10.2018 , vă transmitem alăturat planul de situație pentru **locul de veci nr. 230 din fig. A15**, în suprafață de 4,50 mp , situat în CIMITIRUL MUNICIPAL CONSTANȚA - BABA NOVAC, vizat spre neschimbare.

**SEF SERV. CADASTRU**

Insp. Raluca-Dana BUCOVALĂ

**SERVICIUL CADASTRU**

Insp. Elena ZORILĂ



**ROMÂNIA**  
**JUDETUL CONSTANTA**  
**PRIMARIA MUNICIPIULUI CONSTANTA**  
**DIRECTIA PATRIMONIU ŞI CADASTRU**  
**SERVICIUL PATRIMONIU**

NR: 160401/ 11.10.2013

**CĂTRE,**

**SERVICIUL CADASTRU**

Prin prezenta vă rugăm efectuați și să vizați un plan de situație pentru imobilul-teren-loc de înhumare, situat în Cimitirul Municipal Constanța, **fig.A15, loc 230**, în suprafață de 4,50 mp, în vederea întocmirii unui proiect de hotărâre privind atribuirea în proprietate numitului Ganea Gelu, revoluționar, a unei suprafețe de teren reprezentând loc de veci în baza Legii nr.341/2004

**ŞEF SERVICIU PATRIMONIU,**

Sorina **GHERASIM**

**Elaborat,**

Georgiana **SIMION**