



**ROMANIA
JUDETUL CONSTANTA
MUNICIPIUL CONSTANTA
CONSILIUL LOCAL**

HOTĂRÂRE

privind atribuirea în proprietate domnului Drăgan Nicolae, revoluționar, a unei suprafețe de teren reprezentând loc de veci în baza Legii nr.341/2004

Consiliul local al municipiului Constanța întrunit în ședința ordinară din data de _____ 2016;

Având în vedere expunerea de motive a domnului primar Decebal Făgădău înregistrată sub nr. 129218/14.09.2016, raportul Comisiei de specialitate nr.1 de studii, prognoze economico-sociale, buget finanțe și administrarea domeniului public și privat al municipiului Constanța, raportul Comisiei de specialitate nr.5 pentru administrație publică, juridică, apărarea ordinii publice, respectarea drepturilor și libertăților cetățeanului și raportul Direcției patrimoniu înregistrat sub nr.129222/14.09.2016 ;

Luând în considerare adresa Direcției gospodărire comunală-Serviciul administrare cimitire nr.99451/13.07.2016;

În temeiul dispozițiilor art.10, alin.(2) din Legea nr.213/1998 privind bunurile proprietate publică și art.5, alin.(1), lit.i) din Legea nr. 341/2004 a recunoștinței pentru victoria Revoluției Române din Decembrie 1989 și pentru revolta muncitorească anticomunistă de la Brașov din noiembrie 1987 și H.G.nr.1412/2004 pentru aprobarea Normelor metodologice de aplicare a Legii recunoștinței pentru victoria Revoluției Române din Decembrie 1989 și pentru revolta muncitorească anticomunistă de la Brașov din noiembrie 1987 nr. 341/2004.

În conformitate cu prevederile art.36, alin.(2), lit. "c" și art. 115, alin.(1), lit.,b" din Legea nr. 215/2001 privind administrația publică locală, republicată;

HOTĂRĂȘTE

Art. 1 - Se aprobă trecerea din domeniul public în domeniul privat al municipiului Constanța a unei suprafețe de teren reprezentând loc de veci situat în Cimitirul municipal Constanța, conform anexei care face parte integrantă din prezenta hotărâre.

Art. 2 - (1) Se aprobă atribuirea în proprietate domnului Drăgan Nicolae, fără plată, a terenului prevăzut în anexă, dotat cu criptă, având ca scop realizarea înhumărilor.

(2) Atribuirea în proprietate se face în condițiile prevăzute de art.35, alin.3 din H.G. nr.1412/2004 respectiv, dreptul de proprietate acordat nu poate fi transmis decât prin moștenire legală.

Art. 3 - Predarea - primirea terenului se va face prin proces verbal de punere în posesie încheiat între Serviciul administrare cimitire, Serviciul cadastru din cadrul Direcției patrimoniu și domnul Drăgan Nicolae.

Art. 4 - Deținătorul dreptului de proprietate nu va mai putea beneficia de concesiunea unui alt loc de înhumare în niciunul din cimitirele de pe raza municipiului Constanța.

Art. 5 - Proprietarul este obligat să respecte Regulamentul de organizare și

Art. 6 - Formalitățile de publicitate imobiliară se vor efectua de proprietar.

Art. 7 - Compartimentul comisiilor de specialitate ale Consiliului local Constanța va comunica prezenta hotărâre domnului Drăgan Nicolae domiciliat în str.Tabla Buții nr.24, Constanța, Direcției patrimoniu, Direcției gospodărire comunală-Serviciul administrare cimitire, Direcției financiare, Serviciului juridic și S.P.I.T. Constanța în vederea aducerii la îndeplinire și spre știință Instituției prefectului județului Constanța.

Prezenta hotărâre a fost adoptată de _____ consilieri din 27 membri.

PREȘEDINTE ȘEDINȚĂ,

CONTRASEMNEAZĂ
SECRETAR,
MARCELA ENACHE

CONSTANȚA,

NR. _____ / _____ 2016



**JUDETUL CONSTANTA
MUNICIPIUL CONSTANTA CONSILIUL LOCAL
COMISIA NR. 1 DE STUDII, PROGNOZE ECONOMICO-SOCIALE,
BUGET FINANTE SI ADMINISTRAREA DOMENIULUI PUBLIC SI
PRIVAT AL MUNICIPIULUI CONSTANȚA**

RAPORT

Având în vedere expunerea de motive prezentată în susținere de domnul primar Decebal Făgădău ;

Analizând proiectul de hotărâre privind atribuirea în proprietate domnului Drăgan Nicolae, revoluționar, a unei suprafețe de teren reprezentând loc de veci în baza Legii nr.341/2004

În conformitate cu prevederile art.44 alin.1 din Legea nr. 215/2001 privind administrația publică locală, republicată, în ședința Comisiei nr.1 din data 22-09-2016 se avizează FAVORABIL / ~~NEFAVORABIL~~ proiectul de hotărâre prezentat.

PREȘEDINTE COMISIE

MIRCEA DOBRE

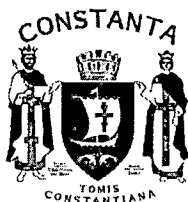

**ROMANIA
JUDETUL CONSTANTA
MUNICIPIUL CONSTANTA
CONSILIUL LOCAL
COMISIA NR. 5 – PENTRU ADMINISTRATIE PUBLICA,
JURIDICA, APARAREA ORDINII PUBLICE, RESPECTAREA
DREPTURILOR SI LIBERTATILOR CETATEANULUI**

RAPORT

Având în vedere expunerea de motive inițiată de domnul primar Decebal Făgădău;

Analizând proiectul de hotărâre privind atribuirea în proprietate domnului Drăgan Nicolae, revoluționar, a unei suprafețe de teren reprezentând loc de veci în baza Legii nr.341/2004

În conformitate cu prevederile art.44 alin.1 din Legea nr. 215/2001 privind administrația publică locală, republicată, în ședința Comisiei nr.5 din data 02.09.2016 se avizează **FAVORABIL/NEFAVORABIL** proiectul de hotărâre prezentat.

PREȘEDINTE COMISIE,

ADRIANA ARGHIRESCU



ROMANIA
JUDETUL CONSTANTA
PRIMARIA MUNICIPIULUI CONSTANTA
DIRECTIA PATRIMONIU
SERVICIUL PATRIMONIU
NR.129222/14.09.2016

RAPORT

privind atribuirea în proprietate domnului Drăgan Nicolae, revoluționar, a unei suprafețe de teren reprezentând loc de veci în baza Legii nr.341/2004

Potrivit art.5 alin.(1) lit. "i" din Legea nr.341/2004 destinatarii legii au dreptul la atribuirea în proprietate, fără plată, a locului de veci;

Având în vedere adresa Direcției Gospodărire comunală Serviciul administrare cimitire nr. 99451/13.07.2016 conform căreia domnul Drăgan Nicolae poate primi în proprietate un loc de înhumare în Cimitirul municipal, figura B6, loc 463, în suprafață de 4,50 mp, pe care este construită o criptă cu 3 nivele;

Dreptul de proprietate asupra locului de veci nu poate fi transmis decât prin moștenire legală, moștenitorii având obligația punerii în aplicare a acesteia în termen de 30 de zile la Serviciul administrare cimitire.

Înhumările deshumările și reînhumările se vor efectua cu avizul Serviciului Administrare Cimitire, de către societățile în raza căreia se află locul de înhumare deținut în proprietate, cu respectarea normelor sanitare antiepidemice și în baza tarifelor stabilite în conformitate cu prevederile legale, afișate la loc vizibil.

În acest loc vor putea fi înhumați titularul dreptului de proprietate, soții/soțiile acestora, precum și ascendenții lor până la gradul IV inclusiv, precum și orice altă persoană numai cu acordul scris al titularului, cu rezervarea unui loc pentru titular.

Titularul dreptului de proprietate al locului de înhumare are obligația amenajării și întreținerii acestui loc și a lucrărilor funerare existente asigurându-i un aspect cât mai îngrijit.

Deținătorul dreptului de proprietate nu va putea beneficia de concesiunea unui alt loc de înhumare din cimitirele de pe raza municipiului Constanța.

După semnarea proceselor verbale de punere în posesie Serviciul administrare cimitire se va ocupa în continuare de aceste locuri de veci.

Luând în considerare prevederile art. 36, alin.(2), lit. "c", alin.(5), lit. "a", art.45 alin.(3) și art.115 alin.(1), lit „b” din Legea nr.215/2001 privind administrația publică locală, republicată, conform căreia Consiliul Local hotărăște darea în administrare, concesiunea sau închirierea bunurilor proprietate publică a comunei orașului sau municipiului, după caz, precum și a serviciilor publice de interes local, în condițiile legii;

Văzând dispozițiile art.10, alin."2" din Legea nr.213/1998 privind bunurile propriate publică cu modificările și completările ulterioare conform căruia "trecerea din domeniul public în domeniul privat se face, după caz, prin hotărâre a Guvernului a consiliului județean, sau a consiliului local, dacă prin Constituție sau prin lege nu se dispune altfel";

În temeiul dispozițiilor Legii nr.341/2004 se dispune atribuirea în proprietate domnului Dragan Nicolae, revoluționar, a unei suprafețe de teren reprezentând loc de veci în baza Legii nr.341/2004.

DIRECTOR EXECUTIV PATRIMONIU,
Georgiana **GOSPODARU**

SEF SERVICIUL JURIDIC,
Iuliana **VOICU**

CONSILIER JURIDIC,
Iuliana **RĂDUȚOIU**

SEF SERV. PATRIMONIU,
Sorina **GHERASIM**

SERVICIUL PATRIMONIU,
Georgiana **SIMION**

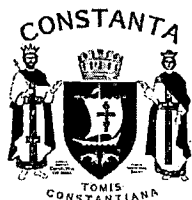

ROMANIA
JUDETUL CONSTANTA
MUNICIPIUL CONSTANTA
CONSILIUL LOCAL

ANEXA LA H.C.L. NR. _____

Elemente identificare bun	Suprafață teren	Numele și prenumele persoanei îndreptățite (beneficiar al legii nr.341/2004- revoluționar)	Observatii
Teren Loc de înhumare în Cimitirul municipal, Figura B6, loc 463	4,50 mp	Drăgan Nicolae	Legea nr. 213 / 1998 Legea 314/2004 Adresă Serviciul administrare cimitire nr.99451/13.07.2016

INCADRARE IN ZONA

PLAN DE SITUATIE
Scara 1:50
CIMITIRUL BABA NOVAC
Figura B6
Loc 463
S = 4.50 mp

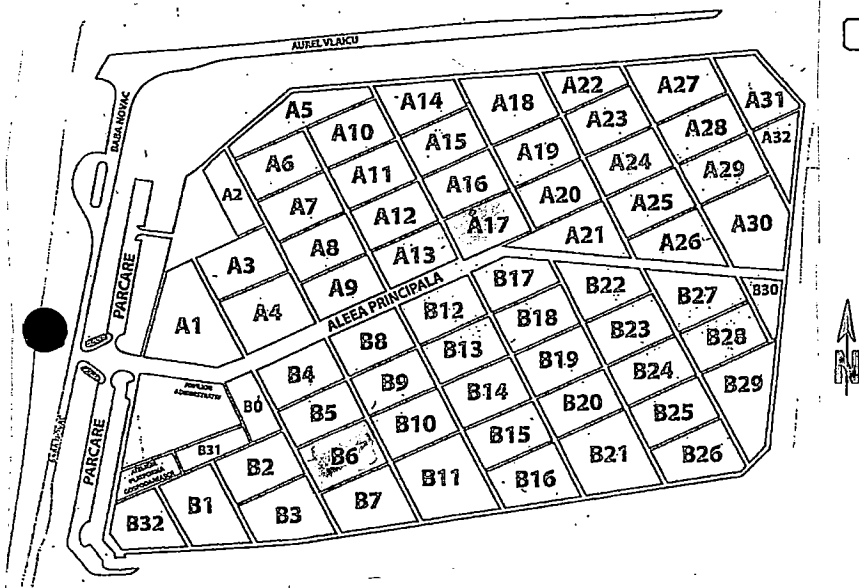

Loc 427

Loc 462

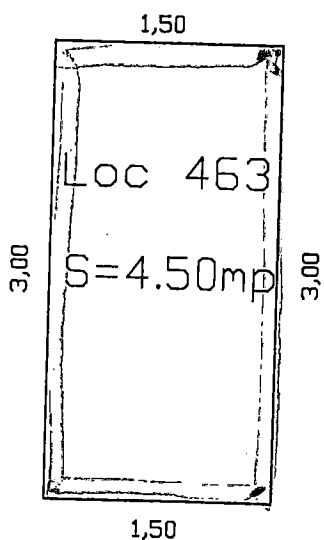

Loc 464

Alee

PRIMĂRIA MUNICIPIULUI CONSTANȚA
SERVICIUL CADASTRU

VIZAT SPRE NESCHIMBARE

Nr. 169222

Data
17.08.2016

Semnatura



ROMANIA
JUDETUL CONSTANTA
PRIMARIA MUNICIPIULUI CONSTANTA
DIRECTIA GOSPODARIRE COMUNALA
SERVICIUL ADMINISTRARE CIMITIRE
NR. 2945/13.07.2016

Către,

Direcția Patrimoniu
Serviciul Patrimoniu

Vă transmitem în original sesizarea d-lui Drăgan Nicolae, depusă la Primăria Municipiului Constanța cu nr. 80183/30.05.2016, prin care acesta solicită atribuirea în proprietate a locului de înhumare din Cimitirul Municipal, fig. B6, lot 463, cu suprafața de 4,50 mp, conform prevederilor Legii 341/12.07.2004, recunoștinței față de eroii-martiri și luptătorii care au contribuit la victoria Revoluției Române din decembrie 1989.

În prezent pe locul de veci mai sus menționat este construită o criptă cu 3 nivele, al cărei proprietar este d-ul Drăgan Nicolae;

Condițiile minime ce trebuie îndeplinite de către persoanele cărora li se va atribui în proprietate un loc de înhumare în unul din cimitirele de pe raza municipiului Constanța sunt:

Beneficiarul Hotărârii privind atribuirea în proprietate a unei suprafețe de teren reprezentând loc de veci, este obligat să depună copie după actul deținut, la Serviciul Administrare Cimitire având obligativitatea respectării Regulamentului de Organizare și Funcționare de pe Raza Municipiului Constanța, aprobat prin HCLM nr. 69/2010;

Dreptul de proprietate asupra locului de veci nu poate fi transmis decât prin moștenire legală, moștenitorii având obligația punerii în aplicare a acesteia în termen de 30 de zile de la emitere, la Serviciul Administrare Cimitire;

Înhumările, deshumările și reînhumările se vor realiza, în baza adevărinței emise de Serviciul Administrare Cimitire, de către societatea prestatoare/asociață responsabilă pentru cimitirul unde este amplasat locul de înhumare, conform tarifelor stabilite, afișate la loc vizibil, cu respectarea normelor sanitare antiepidemice;

În acest loc vor putea fi înhumați titularul dreptului de proprietate, soții/soțiile acestora, precum și ascendenții și descendenții lor până la gradul IV inclusiv, precum și orice altă persoană numai cu acordul scris al titularului, cu rezervarea unui loc pentru titular; Titularul dreptului de proprietate al locului de înhumare are obligația amenajării și întreținerii acestui loc și a lucrărilor funerare existente asigurându-i un aspect cât mai îngrijit. Resturile rezultate din curățenie vor fi evacuate în cea mai apropiată alee betonată sau în locurile indicate de administrația cimitirului din care face parte.

Director Executiv
Aurora Trașcă

Șef Serviciu,
Irina Gayriz

2ex.

DGC
31.05.2016
W



Data : _____

Către,

PRIMĂRIA MUNICIPIULUI CONSTANȚA

Domnule Primar,

Subsemnatul DRĂGAN NICOLAE, posesor al CI seria LRM-A nr. 00561, cnp _____, în temeiul art. 7 alin. 6 din Legea nr. 554 / 2004 modificată, formulez următoarea

PLÂNGERE PREALABILĂ

prin care vă solicit să respectați integral și la timp obligațiile ce vă revin în temeiul art. 5 lit. n) din Legea nr. 554 / 2004 modificată și să dispuneți, în termenul legal de 30 zile, emiterea actelor administrative în vederea atribuirii în proprietatea mea, fără plată, a locului de veci situat în Cimitirul Municipal Constanța.

Vă aduc la cunoștință că subsemnatul sunt beneficiarul Legii nr. 341 / 2004, cu modificările ulterioare, sens în care dețin Certificatul seria LRM-A-00561 nr. 00561 prin care mi s-a atribuit titlul de "Luptător pentru Victoria Revoluției din Decembrie 1989 - Luptător Remarcat prin Fapte Deosebite".

În temeiul art. 5 alin. 1 lit. i) din Legea nr. 341 / 2004, cu modificările ulterioare, coroborat cu art. 35 din HG nr. 1412 / 2004, modificată, subsemnatul am dreptul legal la atribuirea în proprietate fără plată, a locului de veci din Cimitirul Municipal Constanța, loc de veci ce m-a fost repartizat încă din anul 2007.

Fac precizarea că de la data repartizării și până în prezent am achitat la zi taxa anuală de întreținere a locului de veci, iar prin contractul de vânzare-cumpărare nr. _____, încheiat cu administratorul cimitirului S.C. PROGRESS CONSULTING S.A. Constanța, am edificat din fonduri proprii o criptă.

De asemenea, rog să aveți în vedere la momentul soluționării prezentei cereri, măsura dispusă de Tribunalul Constanța în dosarul nr. BUTSNEA - 1516, prin care instanța de judecată v-a obligat definitiv să efectuați aceleași demersuri pe care le solicit și eu pe cale amiabilă.

În cazul în care solicitarea mea nu va fi rezolvată favorabil în termenul legal, voi acționa pe cale civilă pentru acordarea drepturilor legale ce mi se cuvin, caz în care voi solicita și obligarea dv. la plata daunelor interese pentru fiecare zi de întârziere.

În susținerea celor de mai sus, depun în copie următoarele înscrisuri :

- 1.- Certificatul seria LRM-A-00561, prin care mi se acordă calitatea de luptător revoluționar cu Merite Deosebite în revoluția din Decembrie 1989 ;
- 2.- Contractul de vânzare- cumpărare nr. 1.56 4631, încheiat cu administratorul cimitirului pentru construirea criptei ; 102.04.2013

Cu stimă,

1
Tel. 0736 388 314